

工事概要

受注者:株式会社 本田組

工事名:一般国道38号 釧路市 星が浦北通高架橋下部工事

当工事は、釧路新道の4車線化に必要な星が浦高架橋を架ける工事のうち、橋を支える橋脚を造る工事です。

作業期間 :平成28年3月～平成29年1月

工事箇所 :釧路市大楽毛

工事内容 :既製杭工 P2 (L=51.0m) N=20本, P5 (L=51.0m) N=20本
壁式橋脚 P3 V=212m³, P5 V=219m³

進捗率 : 95.5%(10月末現在)

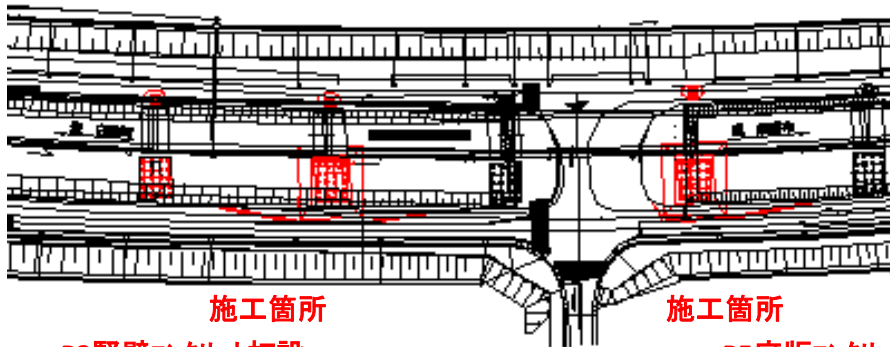

施工箇所

施工箇所

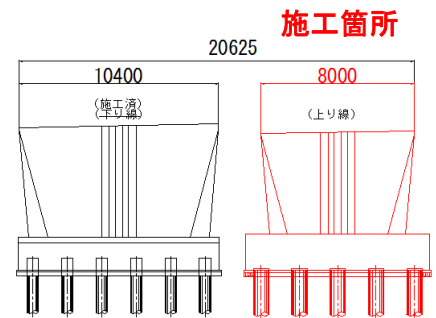

施工箇所

P3 壁式コンクリート打設

P5 底板コンクリート散水養生



P3 壁式コンクリート散水養生



高品質構造物へのこだわり
当現場では新しい技術である『うるおんマット』という製品を活用し、湿潤養生と保温養生を同時に行いコンクリートの表面と内部の温度差でひび割れが発生しないように管理しています。

(現場コメント)

11月に入り、寒さも一段と厳しくなり雪の降る時期となってきました。この現場も後1回の打設で橋脚が完成します。

埋戻しや舗装工事では、道路脇での作業となりますので、速度の出し過ぎに注意してください。