

工事概要

受注者:株式会社 本田組

工事名:一般国道38号 釧路市 星が浦北通高架橋下部工事

当工事は、釧路新道の4車線化に必要な星が浦高架橋を架ける工事のうち、橋を支える橋脚を造る工事です。

作業期間 :平成28年3月～平成29年1月

工事箇所 :釧路市大楽毛

工事内容 :既製杭工 P2 (L=51.0m) N=20本, P5 (L=51.0m) N=20本
壁式橋脚 P3 V=212m³, P5 V=219m³

進捗率 : 88.5%(9月末現在)

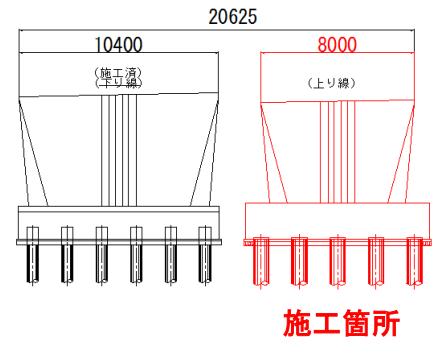
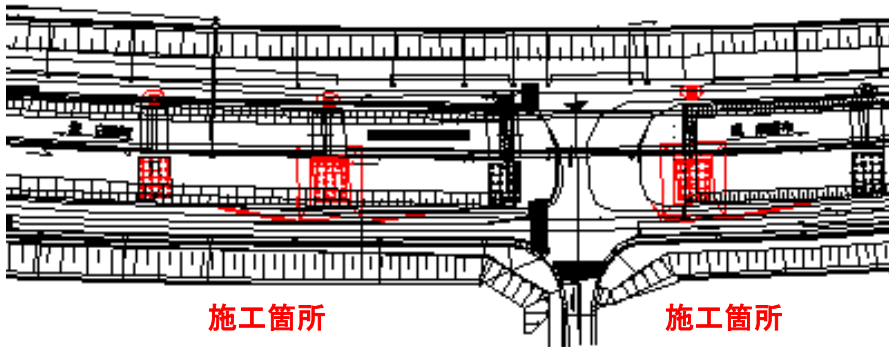

星が浦高架橋は橋長378.6m、橋台2基、橋脚8基で構成されます。このうち本工事完了で橋脚5基の完成となります。

(現場コメント)

9月下旬になり、日没が早くなりました。当現場でも投光器を設置し、安全に努めております。現在、橋脚工事の為、資材をクレーンにて側道側へ旋回し作業をしております。交通誘導員を配置し、安全に努めておりますが、通行される方は、徐行運転を心掛け、わき見運転の無いようお願い致します。