

# 工事概要

受注者:株式会社 本田組

工事名:一般国道38号 釧路市 星が浦北通高架橋下部工事

当工事は、釧路新道の4車線化に必要な星が浦高架橋を架ける工事のうち、橋を支える橋脚を造る工事です。

作業期間 :平成28年3月～平成29年1月

工事箇所 :釧路市大楽毛

工事内容 :既製杭工 P2 (L=51.0m) N=20本, P5 (L=51.0m) N=20本  
壁式橋脚 P3 V=212m<sup>3</sup>, P5 V=219m<sup>3</sup>

進捗率 : 32.3%(6月末現在)

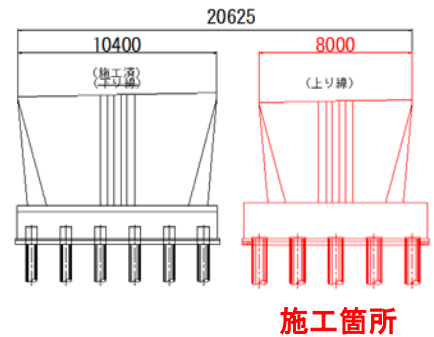
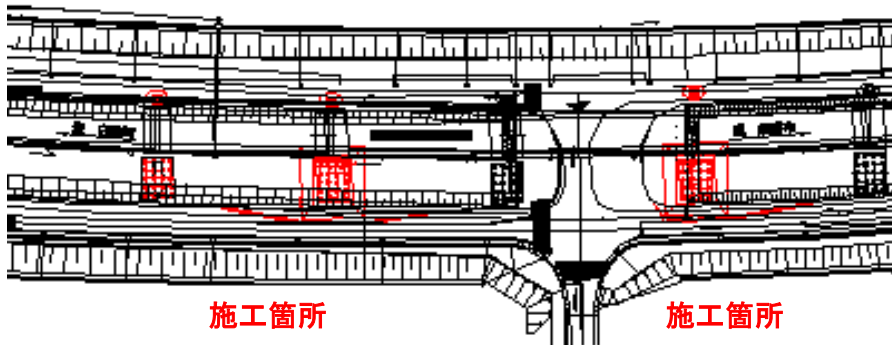

星が浦高架橋は橋長378.6m、橋台2基、橋脚8基で構成されます。このうち本工事了りて橋脚5基の完成となります。

(現場コメント)

6月中は天候に恵まれず施工が遅延していましたが、やっと軌道に乗ってきました。7月より橋脚施工の為、側道の幅員が減少となります。ご通行中の皆様にはご迷惑をお掛け致しますが、無事故・無災害で努めてまいりますので、宜しくお願い致します。