

2017ふゆトピア・フェア in 函館

ふゆトピア展示会

開催要領

ふゆトピア展示会事務局

平成28年8月

開催要領

- 名 称 ふゆトピア展示会
- 展示内容 快適な冬の生活環境づくりのために必要な利雪・克雪技術、道路管理対応技術などの幅広い範囲を対象とします。
- 会 期 平成29年1月26日（木）～1月27日（金）
- プログラム
1月26日（木）
9：30 ～ オープニングセレモニー
10：00 ～ 一般開場
17：00 ～ 終了

1月27日（金）
10：00 ～ 一般開場
15：00 ～ 終了 ※時間については予定です。
- 会 場 函館アリーナ メインアリーナ
(函館市湯川町 1-32-2 TEL 0138-57-3141)
- 入場料 無料
- 出展料 【屋内ブース】 函館アリーナ メインアリーナ
展示スペース（1ブース） W2,700 × D1,800 × H2,100
(ブースのサイズは若干の変更が生じる可能性があります)
1ブース : 6万円(税込)

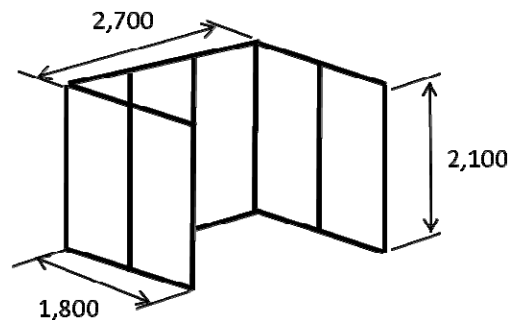

●出展ブース募集数 : 36ブース (内、企業ブース、団体への募集ブース数35)

※1ブースは、主催者ブースで使用 (次回開催者用)

●会場レイアウト : 下記レイアウトはイメージですので実際とは異なる場合があります。

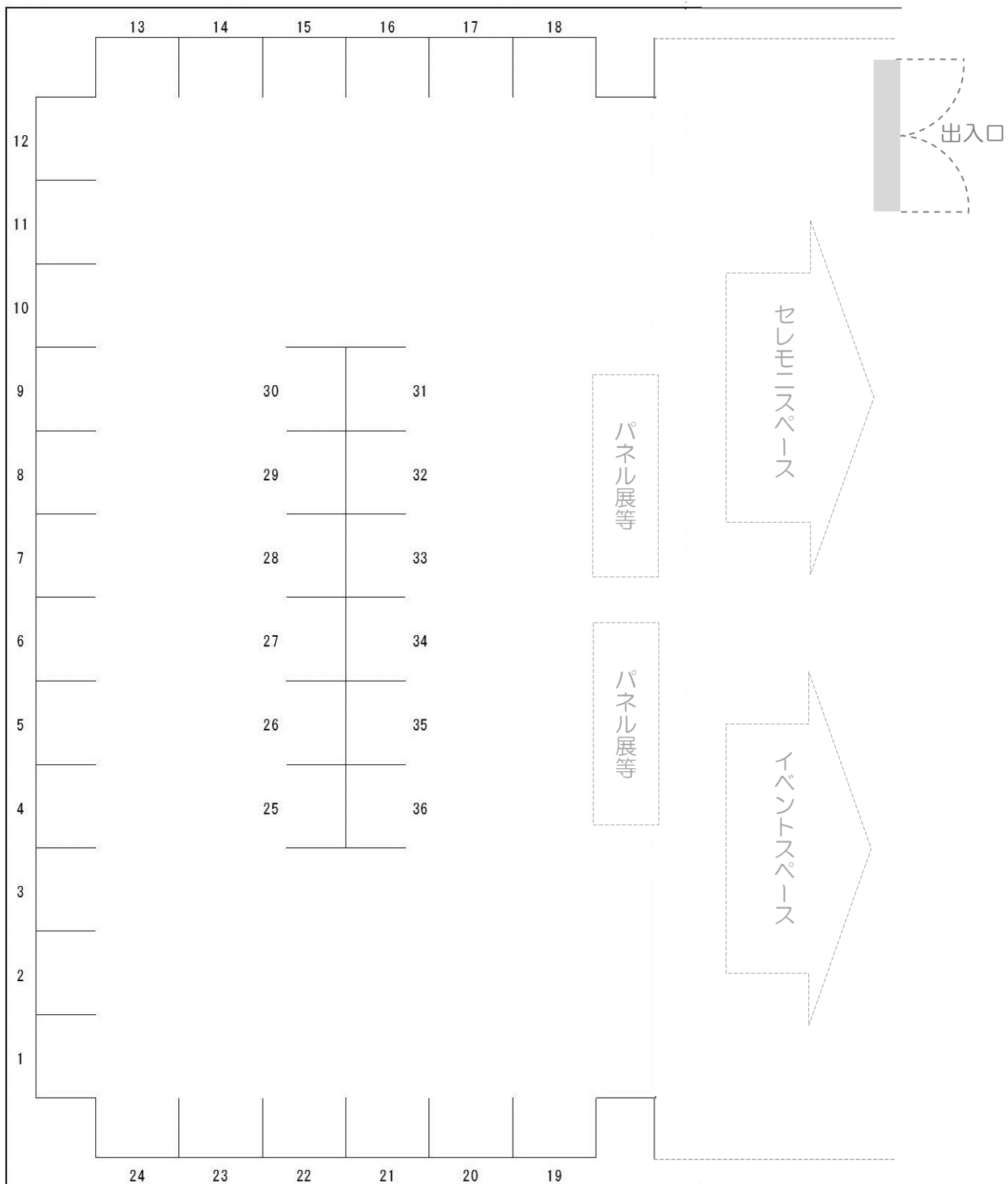

●複数ブース希望の配置形態

※2ブース以上の複数ブース一括購入の希望配置形態（例）

単列

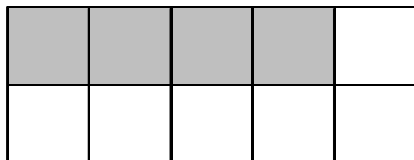

横列

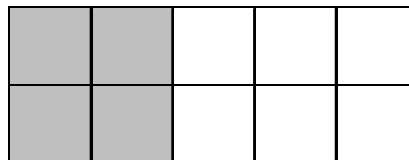

単列



※4ブースの場合：6万円/1ブース × 4ブース = 24万円（税込）

●申し込み方法

出展規約などをあらかじめ了解のうえ、所定の申し込み用紙（出展申込書）に必要事項を記入し、電子メール、または郵送、FAXにて、ふゆトピア展示会事務局までお申し込みください。

●申し込み先

ふゆトピア展示会事務局

北海道建設部建設政策局維持管理防災課内

〒060-8588 札幌市中央区北3条西6丁目

TEL 011-231-4111（代表）（内線：29-272）

FAX 011-232-5607

E-mail kensetsu.kenbou@pref.hokkaido.lg.jp

●出展申込締切日

平成28年11月15日（火）

出展申込締切後の申し込みについては、原則的にご遠慮願うことがありますが、出展ブース募集数に満たない場合等は、2次募集する予定です。また、出展が可能となった場合でも、主催者の行う広報などに出展者の情報が掲載できない場合がありますので、あらかじめご了解ください。

●ふゆトピア展示会出展説明会の開催

展示会への申し込み集約を行った後、出展を希望される方を対象に、別途、通知による説明会の開催を予定しています。（平成28年12月頃）

●出展料の納付

≫請求書について

事務局が展示の申し込み用紙を受け付け次第、出展確認書と請求書を送付します。

≫納付方法について

出展料は請求書に記載された日までに指定口座にお振り込みください。

出展者の権利は出展料の納付終了時に生じます。

●出展契約の変更・取り消しについて

≫出展契約の変更・取り消し方法

既に申し込まれたブースの数量などに関する変更または取り消しは、すべて文書をもって、ふゆトピア展示会事務局までお申し出ください。

≫出展契約取消料

締め切り日以降の出展取り消しは、下記のキャンセル料支払いの対象となります。

出展締切日 から 平成 28 年 12 月 5 日 (月)	→ 出展料の 50%
平成 28 年 12 月 5 日 (月) から 開催日まで	→ 出展料全額

≫契約の解除

主催者は出展者が下記のいずれかの条件に該当する場合、出展者になんらの通知なく、本件出展契約を解除しうるものとします。これにより主催者が被害を被った場合、出展者に対してその損害を請求することができます。

- a. 出展料の未払いがある場合
- b. 出展禁止物を出展し、または出展につき主催者の定める規定に従わない場合
- c. 出展ブースを展示会出展の目的以外に使用した場合
- d. 出展者が解散もしくは仮差押、仮処分、強制執行、破産、和議、会社更生の申し立てがあった場合
- e. 手形、小切手につき不渡り処分を受けた場合
- f. 公租公課につき滞納処分を受けた場合
- g. その他本展示会の規定に従わなかった場合

●屋外展示

屋外展示を希望される方は、別途、事務局に出展概要、出展規模等を連絡ください。
後日、出展希望内容を確認のうえ、現地管理者と調整し連絡いたします。

※屋外展示は、除雪機械展示・実演会の会場になるため、ご希望の広さ、場所等を検討し、別途連絡となります。

●設備について

≫出展料に含まれる設備

- a. ブースパネル
- b. ブース基本照明（100W アームライト1灯）
- c. 机（1,800×600）2脚
- d. テーブルクロス 2脚分
- e. イス（パイプ）2脚
- f. 出展者名表示

※上記備品数は現時点の予定です。

≫電気

ブース内基本照明（100W アームライト1灯）以外に電気使用を希望する場合は、別途、使用する機器類、消費電力等を事務局までお知らせください。

≫インターネット

インターネット環境は、会場内での無線LANは使用出来ます。利用される場合は、申し込み書類に記入してお申し出ください。

出展規約（必ずお読みください）

- ① 出展を申し込む者は、必要事項を記入した指定の申込用紙を主催者に提出するものとします。
（開催要領参照）
主催者が出展申込書を受理した時点で、出展希望者は本出展規約に同意したものとみなします。出展内容が開催趣旨にそぐわないと主催者が判断した場合、主催者は出展のお断りを行う場合があります。
尚、これによって生じる損害などに対して主催者は一切の責任を負いません。
出展の可否は、後日、書面をもって出展申込者に通知いたします。
- ② 出展料は、出展料納入期限までに指定口座にお振り込みください。尚、振り込み手数料は出展者の負担とします。
（※出展料納入期日及び指定口座は後日送付する出展料請求書に記載）
また、出展者の権利は、出展料納入後に生じます。
- ③ 出展者の権利発生以降に出展の取り消し、解約、申し込みブース数の縮小は原則としてできません。
- ④ 出展状況により会場レイアウトを変更することがあります。また、展示場所については、主催者から指定される場所において展示するものとします。出展者は主催者に対し、会場レイアウト及び展示場所についての異議申し立て、賠償責任等を問うことはできません。
- ⑤ 主催者は会場の管理・保全について最善の注意を払いますが、各出展ブース内の管理・保全までには行いません。主催者は出展物及び資材等に生じた盗難、紛失、破損や人的災害などあらゆる原因から生ずる損失また損害についてその責任を負いません。
- ⑥ 天災などの不可抗力によって開催不能または継続困難となった場合、主催者の決定により開催の中止または中断をすることがありますが、中止・中断により生じた損害については一切の責任を負いません。
- ⑦ 会場内では以下の行為を禁止いたします。
 - 1) 出展申込書に明示された内容以外の展示及び出展スペース以外での展示・宣伝
 - 2) 自らの出展スペース以外での展示・宣伝
 - 3) アルコール飲料の無料配布及び会場内における飲酒行為その他、会場の安全や秩序を

保つことに支障をきたすおそれのある行為と主催者側が認めた場合には、出展者は主催者の要求に従い、その行為を中止しなければなりません。

- ⑧ すべての出展者及びその代理人は、出展規約及び出展説明会時に配布される出展者マニュアルを遵守することに同意するものとします。

これらの出展規約などに違反した場合、開催前、開催中にかかわらず、主催者はその出展者に出展の中止をさせることができます。尚、主催者は中止によって生じた出展者の損害について一切の責任を負いません。

2017 ふゆトピア・フェア in 函館 ふゆトピア展示会
【 出 展 申 込 書 】

ふゆトピア展示会事務局 御中

平成 年 月 日

ふゆトピア展示会への出展を下記のとおりに申し込みます。

①出展者名称

企業・団体名	URL		
担当実務者 1	部署	役職	氏名 印
	所在地		
	TEL	FAX	e-mail
担当実務者 2	部署	役職	氏名 印
	所在地		
	TEL	FAX	e-mail

②出展区分及びブース数

③展示テーマ

展示種別	ブース数	出展料	
屋内展示	ブース	万円 (税込)	

④出展技術

- | | | | |
|---------------------------------------|--|--------------------------------------|---------------------------------|
| <input type="checkbox"/> 雪対策関連技術 | <input type="checkbox"/> 自動車関連技術 | <input type="checkbox"/> 地域づくり・まちづくり | <input type="checkbox"/> 基礎研究 |
| <input type="checkbox"/> 環境・エネルギー関連技術 | <input type="checkbox"/> 舗装・道路管理・材料・機械 | <input type="checkbox"/> 住宅・建築関連技術 | <input type="checkbox"/> 生活関連技術 |
| <input type="checkbox"/> 情報通信技術 | <input type="checkbox"/> ITS 関連技術 | <input type="checkbox"/> 気象予測関連技術 | <input type="checkbox"/> その他 |

⑤主な予定出展物

⑥インターネット回線希望の有無 有 無

⑦屋外展示希望の有無 有 無

⑧ブースの希望配置形態 (4ブース以上の場合)

単列

横列

【お申し込み先】

ふゆトピア展示会事務局

北海道建設部建設政策局維持管理防災課

〒060-8588 札幌市中央区北3条西6丁目

TEL:011-231-4111 内(29-272・29-252)

FAX:011-232-5607

e-mail: kensetsu.kenbou@pref.hokkaido.lg.jp

URL: <http://www.pref.hokkaido.lg.jp/kn/sbs/index.htm>